

Монтаж на ЖБ плиту

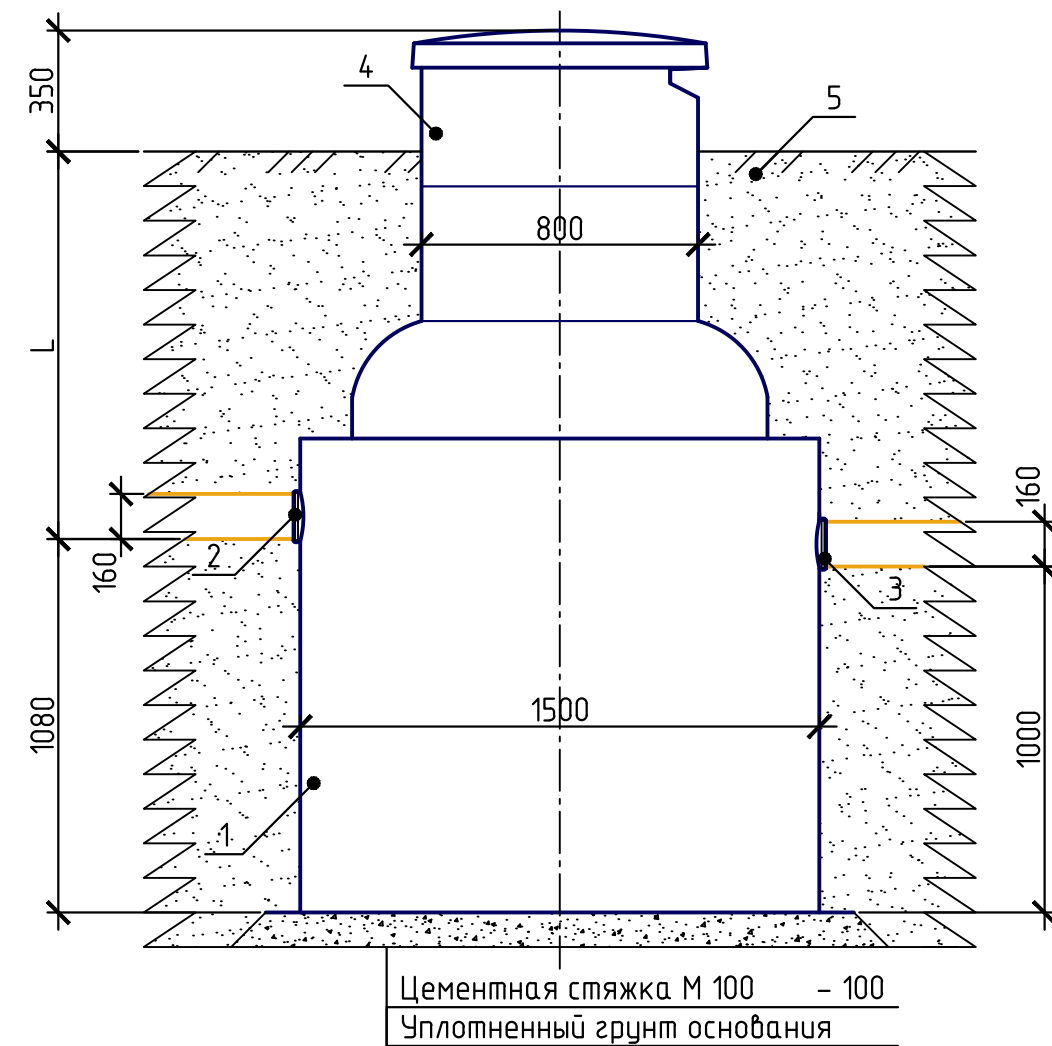

Цементная стяжка М 100 - 100
Уплотненный грунт основания

Монтаж в ЖБ колодце

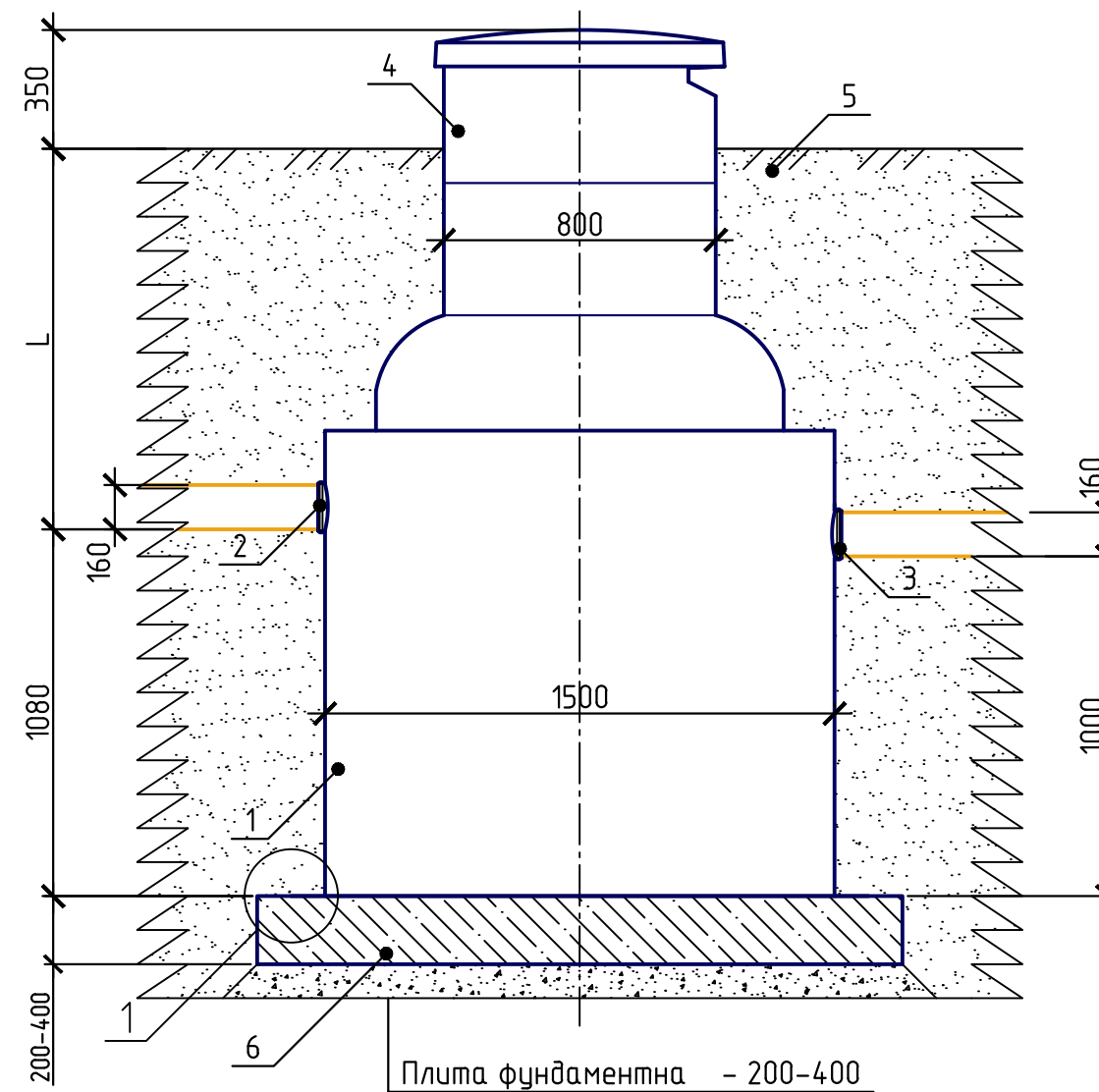

Плита фундаментна - 200-400
Цементная стяжка М 100 - 100
Уплотненный грунт основания

Монтаж под дорогу

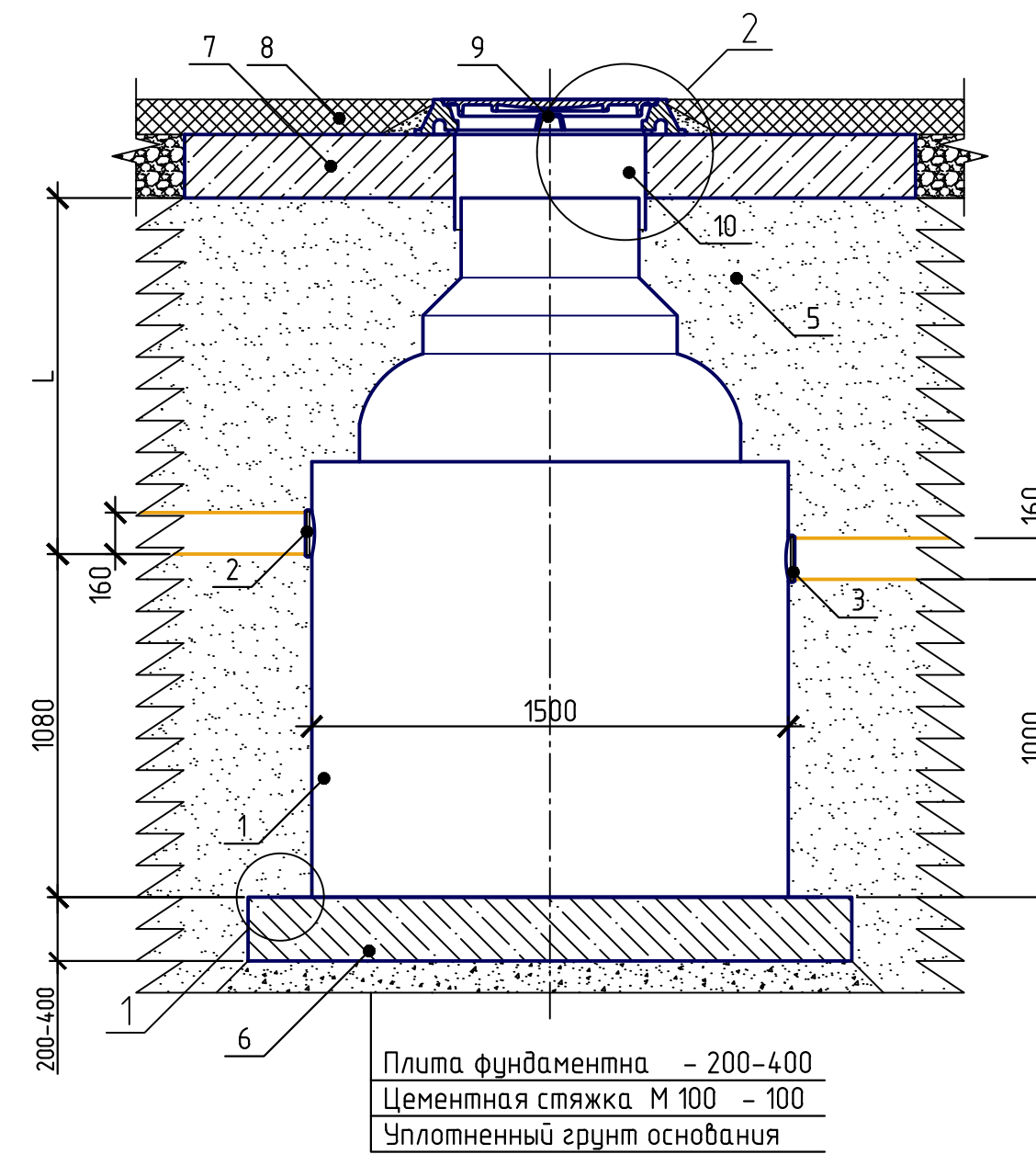

Плита фундаментна - 200-400
Цементная стяжка М 100 - 100
Уплотненный грунт основания

Узел 1

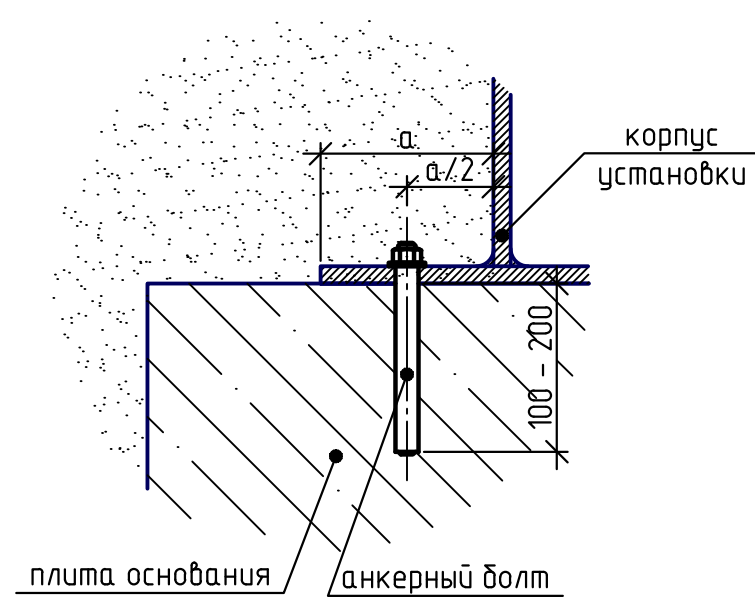

Узел 2

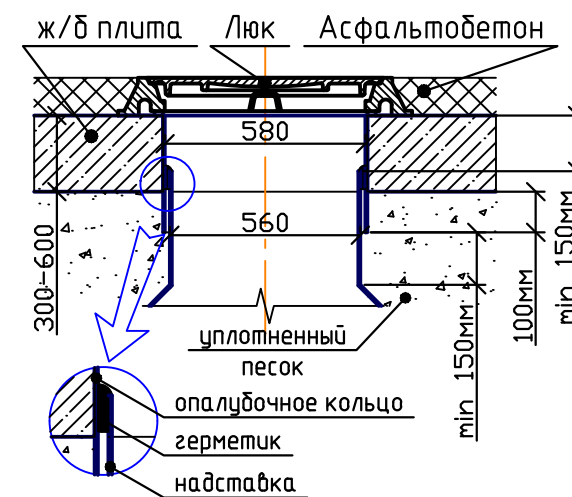

*опалубочное кольцо применяется при монтаже установки под монолитной плитой;
**выступающая часть опалубочного кольца после монтажа монолитной плиты срезается

Условные обозначения:

1. Корпус; 2. Патрубок входной; 3. Патрубок выходной; 4. Люк стеклопластиковый 800; 5 уплотненный грунт; 6. Плита фундаментная; 7. Плита разгрузочная; 8. Дорожное покрытие; 9. Чугунный люк; 10. Кольцо опалубочное;

Согласовано

Взам. инв. №
Подп. и дата
Инв. № подл.

Варианты монтажа жироловителя Верта-6						
Изм.	Кол. уч.	Лист	№ док.	Подп.	Дата	Стадия
Проверил						Лист
Н.контр.						1
Разработал						Листов
						000 "Витеко"